

Hochleistungs-Stellklappen



W6858

- Hochleistungs-Stellklappen mit dichtem Abschluss und hervorragenden Regeleigenschaften
- Anschlüsse nach DIN oder ANSI
- Nennweiten DIN DN 50 bis DN 300 und ANSI 2" bis 36"
- Sitz-Dichtring metallisch oder weichdichtend oder fire-tested™ (metallisch plus weich)
- Betriebstemperaturen bis 538°C
- Druckstufen bis DIN PN100 oder ANSI Class 600
- ENVIRO-SEAL® Packungssystem als Beitrag zur Reinhaltung der Luft
- Digitaler FIELDVUE® Ventilregler für digitale Regelung und Ferndiagnose oder traditionelle Fisher Stellungsregler, Feldregler, Meßwertwandler und Schalter.



Produktübersicht PF51.6:8510B-D

Hochleistungs-Stellklappen mit hervorragenden Regeleigenschaften und dichtem Abschluss

Exakte Regelung...Die Armaturen haben eine kerbverzahnte Klemmverbindung zum Stellantrieb, die eine nahezu spielfreie Kraftübertragung gewährleistet. Sie eignen sich gleichermaßen für Auf-Zu- und kontinuierliche Regelung, in beiden Fällen wird der gesamte Öffnungsbereich von 0° bis 90° genutzt. Die Kennlinie ist linear oder modifiziert-gleichprozentig (Typ 8532). Die Wirkungsweise kann ohne zusätzliche Teile vor Ort von Abwärtshub schließt in Abwärtshub öffnet und umgekehrt umgebaut werden.

Dichter Abschluss...Der Weichsitz oder der metallische Sitz gewährleisten eine hohe Dichtheit des Abschlusses.

Typ 8510B edisc® ...Lieferbar für den Einbau zwischen DIN- oder ANSI-Flanschen. Die Klappenwelle ist durchgehend. Die exzentrische Drehbewegung des Klappenblattes sorgt für ein niedriges Schließmoment und geringen Verschleiß der Sitze.

Typ 8560...Nur mit Anschlüssen nach ANSI lieferbar. Mit dem Fire-Tested™ Sitzring erfüllt Typ 8560 die Kriterien einer feuer-

sicheren Armatur.

Typ 8532...Diese Armatur ist ähnlich aufgebaut wie Typ 8560, ist jedoch in größeren Nennweiten lieferbar.

Typ 8510 edisc® ...Typ 8510 ist die ANSI-Version des Typs 8510B in den Nennweiten 30" und 36". Die Größe 36" kann auch zwischen DIN-Flanschen montiert werden.

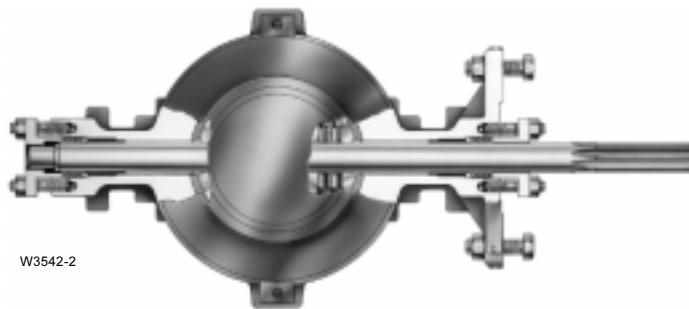

W3542-2

Typische Merkmale der Typen 8510B und 8510

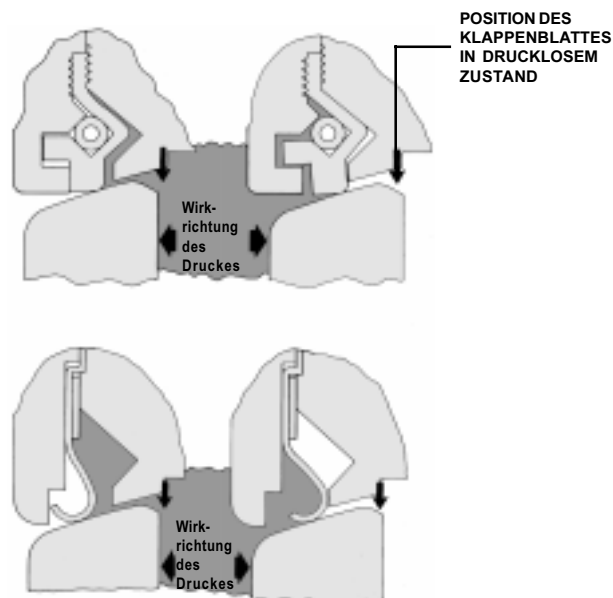

A6936

Druckunterstützte Sitzringe (Die vertikalen Pfeile zeigen die Position des Klappenblattes in drucklosem Zustand)

Hochleistungs-Stellklappen (Fortsetzung)

Schutz gegen die Emission von Schadstoffen...Das als Option erhältliche ENVIRO-SEAL®

Packungssystem verhindert das Austreten von wertvollem oder gefährlichem Prozessmedium an der Wellendurchführung. Dieses federbeaufschlagte Packungssystem ist zuverlässig und langlebig.

Werkstoffe für Sauer gas... Fisher Controls liefert auf Wunsch Werkstoffe und Fertigungsprozesse entsprechend den NACE-Richtlinien MR0175 (NACE: National Association of Corrosion Engineers).

Andere Stellklappen

POSI-SEAL™ Typ A31A und Typ A41...Für Auf-Zu-Applikationen und für weniger anspruchsvolle Regelaufgaben. Sie haben den gleichen dichten Abschluss wie die Typen 8560 und 8532. Die Typen A31A und A41 werden mit einem Zahnstangen-Kolbenantrieb, einem Getriebehandrad oder einem Handhebel betätigt.

H.D. Baumann Serie 21000...Eine ausgekleidete Klappe in den Nennweiten 2" bis 6".

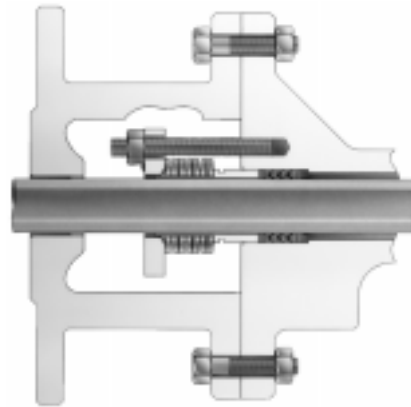

W5806-1

ENVIRO-SEAL™ Packungssystem (mit PTFE-Dachmanschetten)



W6213/IL

Typ 8560 mit Stellantrieb

Produktübersicht PF51.6:8510B-D

Hochleistungs-Stellklappen (Fortsetzung)

Antriebe



Antrieb Typ 1052



W5978

Antrieb Typ 1061

Pneumatische Membranantriebe Typ 1051 und 1052... Leistungsfähige, robuste Feder-Membranantriebe, auf Wunsch mit Handrad, einstellbarem Hubbegrenzer oder Blockiervorrichtung für Wartungsarbeiten. Alle gängigen Instrumente und Zubehörgeräte können angebaut werden.

Ausgleichsleitung oder Blockiervorrichtung für Wartungsarbeiten. Zahlreiche gängige Instrumente und Zubehörgeräte können angebaut werden.

Antriebszubehör

Digitaler FIELDVUE® Ventilregler... steht für die Typen 1051, 1052 und 1061 zur Verfügung.

Pneumatischer Kolbenantrieb Typ 1061... Robuster Kolbenantrieb, auf Wunsch mit Handrad und

Auskuppelbarer Handantrieb Typ 1078... für die Antriebstypen 1051, 1052 und 1061.

Stellungsregler und Umformer... konventionelle elektro-pneumatische und pneumatische Stellungsregler und Signalumformer sind lieferbar.

Handantrieb Typ 1077... für die ausschließlich manuelle Betätigung der Armatur.

Stellungsrückmelder, Magnetventile, Volumenverstärker, Endlagenschalter... können angebaut werden.

Die Antriebe gibt es in vier Bauarten mit jeweils vier Anbauoptionen (vertikal zur Rohrleitung stehend, wie abgebildet, hängend, oder parallel zur Rohrleitung)

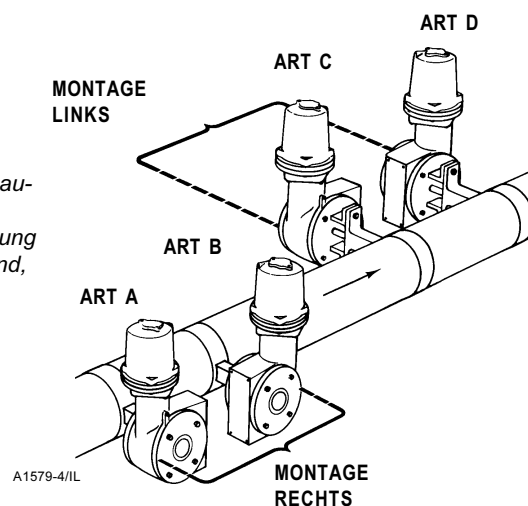

Die Antriebe können vor Ort umgebaut werden von Abwärtshub schließt in Abwärtshub öffnet oder umgekehrt

ANBAU-POSITION	ABWÄRTS-HUB	ANBAU-ART
rechts	schließt öffnet	B A
links	schließt öffnet	C D

J407T13D

Die Auswahl der richtigen Stellklappe

Nur die häufiger vorkommenden Werkstoffe, Nennweiten, Sonderausstattungen und Zubehörgeräte werden in dieser Druckschrift gezeigt. Detailliertere Ventildaten, sowie Hilfe bei der Berechnung und Spezifikation erhalten Sie von der nächstgelegenen Fisher-Vertretung (siehe Rückseite).

Auswahl der Stellarmatur

Ventiltyp	6
Gehäusewerkstoff und Anschlüsse	6
Werkstoffe der hauptsächlichen Ventilkomponenten	7
Werkstoffe der Ventilkomponenten und Temperaturen	8
Eingangsdrücke für Armaturen aus Monel M35-1	8

Auswahl des Antriebes

Pneumatische Feder-Membranantriebe Typ 1051 und 1052	9
Pneumatischer Kolbenantrieb Typ 1061	10

Auswahl des Zubehörs

Digitaler FIELDVUE® Ventilregler	11
Konventionelle Stellungsregler Baureihe 3610J und 3620J	12
Sonstiges Zubehör	13

Technische Informationen

Durchflusskoeffizienten	14
Umrechnung von Koeffizienten	14
Typische Ventil- und Antriebskombinationen	15
Auswahl der Antriebsgröße (Schließdruck)	16
Abmessungen	17
Gewichte	18
Bestelldaten	19
Vertriebsbüros und Vertretungen	20

Produktübersicht PF51.6:8510B-D

Auswahl des Ventiltyps

SPEZIFIKATION				DICHTHEIT DES ABSCHLUSSES GEM. IEC 534-4 UND FC/ANSI 70-2-1991	NENNWEITEN, DIN ODER ZOLL	DRUCKSTUFEN, DIN PN ODER ANSI CLASS	VENTIL-TYP	BEMERKUNGEN
Nennweite, Druckstufe	Ventilgehäuse	Temperatur, °C	Sitz-Dichtring					
DIN, bis DN 300 und bis PN100	Zwischenflansch-Ausführung, Gehäuse C-Stahl oder Edelstahl	bis 232	PTFE	Standard: siehe Bemerkungen; Option: Klasse VI	DN 50 DN 80 DN 100 DN 150 DN 200 DN 250 DN 300	10, 25, 40, 63, 100 10, 25, 40, 63, 100 10, 25, 40, 63, 100 10, 25, 40, 63, 100 10, 25, 40, 63, 100 10, 16 oder 25, 40 10, 16 oder 25, 40	8510B	Standard-Leckrate der Typs 8510B und 8510 mit PTFE-Dichtring ist 2ml/Minute Luft pro Zoll Nennweite bei 3,4 bar Differenzdruck.
		bis 538	Edelstahl S31600 (316 SST)	1/10 von Klasse IV				
ANSI, bis 12" und bis Class 600	Zwischenflansch-Ausführung, Gehäuse C-Stahl, Edelstahl, CN7M (Alloy 20), M35-1 (Monel)	bis 232	PTFE	Standard: siehe Bemerkungen; Option: Klasse VI	2 3 4 6 8 10 12	150/300/600 150/300/600 150/300/600 150/300/600 150/300/600 150 oder 300 150 oder 300	8510B	Standard-Leckrate der Typs 8510B und 8510 mit PTFE-Dichtring ist 2ml/Minute Luft pro Zoll Nennweite bei 3,4 bar Differenzdruck.
		bis 538	S31600	1/10 von Klasse IV				
ANSI, bis 24" und bis Class 300	Zwischenflansch- oder Einflansch-Ausführung, Gehäuse C-Stahl oder Edelstahl	bis 204	Weichsitz	VI	3 4 6 8 10 12 14 16 18 20 24	150 oder 300	8560 (bis 12") oder 8532 (größer als 12")	Detailierte Angaben über Werkstoffe und Temperaturen siehe Seite 7 und 8. Die Nennweiten 30" und 36" passen auch zwischen Flanschen nach DIN PN10 und PN 16.
		bis 538	NOVEX Dichtring	Standard: 1/10 von Klasse IV; Option: Klasse V				
		bis 232	Phoenix III metallisch/weich	VI				
			Phoenix III Fire-Tested	VI				
ANSI, 30" und 36", Class 150	Zwischenflansch-Ausführung, Gehäuse C-Stahl oder Edelstahl	bis 232	PTFE	Standard: siehe Bemerkungen; Option: Klasse V	30 36	150 (per MSS SP-44)	8510	
		bis 538	S31600	1/10 von Klasse IV				

J407T01D

Gehäusewerkstoffe und Anschlüsse

Nennweiten	Typ	Gehäusewerkstoffe	Baulängen	Kompatible Rohrleitungsflanschen
DIN oder ANSI				
DN 50 bis 300 und 2" bis 12"	8510B	C-Stahl: 1.0619, WCC steel; Edelstahl: 1.4581, CF3M (316L); M35-1 (Monel); CN7M (Alloy 20)	DIN: DIN 3202 Teil 3/K2 ANSI: API 609 für alle Class 150 - Ventile, sowie für 3" bis 6" Class 300	Flanschen mit glatter Dichtleiste; Alle Größen sind kompatibel mit Vorschweiß- oder Überschiebflanschen gem. Schedule 80 oder leichter
ANSI				
3" bis 24"	8560 & 8532	C-Stahl; Edelstahl CF8M (316 SST) oder CG8M (317 SST)	API 609 & MSS SP68	Flanschen mit glatter Dichtleiste; Alle Größen des Typs 8560 sind kompatibel mit Vorschweiß- oder Überschiebflanschen gem. Schedule 80 oder leichter
30" und 36"	8510	C-Stahl WCB; Edelstahl CF8M (316 SST); CN7M (Alloy 20)	30-inch: 191 mm 36-inch: 222 mm	Class 150 RF Flanschen (MSS SP44); kompatibel mit Vorschweiß- oder Überschiebflanschen gem. Schedule 40 oder leichter

J407T02D

Werkstoffe der hauptsächlichen Ventilkomponenten

Teil	DIN oder ANSI (Typ 8510B: DN 50 bis DN 300)	ANSI (Typ 8560: 3" - 12")	ANSI (Typ 8532: 14" - 24")	ANSI (Typ 8510: 30" und 36")	Bemerkungen
Klappenblatt	<ul style="list-style-type: none"> ■ Stahlguss WCC, ■ Edelstahl CF3M (316L), ■ Monel 35-1 ■ Alloy 20 CN7M 	Edelstahl ■ CF3M oder ■ CG8M (317 SST)	<ul style="list-style-type: none"> ■ C-Stahl oder ■ Edelstahl CF8M (316 SST) 	<ul style="list-style-type: none"> ■ WCB-Stahl, ■ Edelstahl CF3M (316 SST), ■ M35-1 (Monel) oder ■ CN7M (Alloy 20) 	<ul style="list-style-type: none"> • PEEK ist die Abkürzung für Poly-Ether-Ether Keton • UHMWPE ist Polyäthylen mit sehr hohem Molekulargewicht • Informationen über die ENVIRO-SEAL Packung erhalten Sie auf Anfrage.
Sitz-Dichtring	<ul style="list-style-type: none"> ■ PTFE oder ■ Edelstahl S31600 (316) 	<ul style="list-style-type: none"> ■ PTFE oder ■ UHMWPE mit Stützring aus: • Nitril • Neopren, • EPR, • Fluoroelastomer, oder • PTFE ■ NOVEX Dichtring S31600 (Standard für Class 150) oder Nitronic 60 (Standard für Class 300) ■ S31600/PTFE Phoenix III oder Phoenix III fire-tested Dichtring mit Stützring aus • Nitril • Neopren, • EPR, oder • PTFE 	<ul style="list-style-type: none"> ■ PTFE, ■ UHMWPE, ■ NOVEX Dichtring aus S31600 (Standard für Class 150) oder Nitronic 60 (Standard für Class 300), ■ Phoenix III Metall/Fluorelastomer, oder ■ Phoenix III Metall/Fluorelastomer fire-tested 	<ul style="list-style-type: none"> ■ PTFE-Mischung oder ■ S31600 	
Lager	<ul style="list-style-type: none"> ■ PTFE-Mischung mit Hülse aus S31603, ■ Edelstahl S44004 (440C) ■ Stellt Alloy 6 mit oder ohne Silberbeschichtung, ■ PTFE-Mischung mit Hülse aus N04400 (Monel) oder N08020 (Alloy 20) 	<ul style="list-style-type: none"> ■ PEEK/PTFE-beschichtet oder ■ Metall (nur für NOVEX oder Phoenix III Dichtringe) 	<ul style="list-style-type: none"> ■ PEEK, ■ S31600, ■ Alloy 6, oder ■ Bronze 	<ul style="list-style-type: none"> ■ PTFE-Mischung mit Hülse aus S31603, ■ S44004 (440C) ■ Stellt Alloy 6B mit oder ohne Silberbeschichtung, ■ PTFE-Mischung mit Hülse aus N04400 (Monel) oder N08020 (Alloy 20) 	
Welle	<ul style="list-style-type: none"> ■ Edelstahl S17400 (17-PH) ■ S20910 (Nitronic 50), ■ N05500 (Monel), ■ N10276 (Alloy 276), oder ■ N08020 (Alloy 20) 	<ul style="list-style-type: none"> ■ Edelstahl S17400 (17-4PH) oder ■ S20910 (Nitronic 50) 	<ul style="list-style-type: none"> ■ S17400 oder ■ S20910 	<ul style="list-style-type: none"> ■ S17400, ■ S20910, ■ N05500, oder ■ N08020 	
Packung	<ul style="list-style-type: none"> ■ PTFE Dachmanschetten, ■ PTFE-Mischung (beide mit einem leitfähigen Ring), ■ Graphitringe, oder ■ ENVIRO-SEAL Packung 	<ul style="list-style-type: none"> ■ PTFE Dachmanschetten, ■ Graphit, oder ■ ENVIRO-SEAL Packung 	<ul style="list-style-type: none"> ■ PTFE Dachmanschetten, ■ Graphit, oder ■ ENVIRO-SEAL Packung 	<ul style="list-style-type: none"> ■ PTFE Dachmanschetten, ■ PTFE-Mischung (beide mit einem leitfähigen Ring), ■ Graphitringe, oder ■ ENVIRO-SEAL Packung (nur DN 30") 	

J407T03D



W6361

Einflansch-Armatur

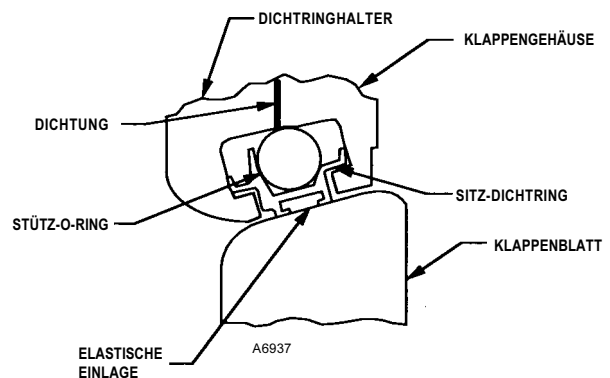

Phoenix III Sitz-Dichtring

Produktübersicht PF51.6:8510B-D

Werkstoffe der Ventilkomponenten und zulässige Temperaturen

Die Tabelle zeigt nur eine Auswahl der möglichen Werkstoffkombinationen. Auskünfte über andere Kombinationen erhalten Sie auf Anfrage oder finden Sie in der vorhergehenden Tabelle. Diese Tabelle enthält nur Kurzbezeichnungen der Werkstoffe, die in den vorhergehenden Tabellen ausführlicher bezeichnet sind. Bei Wasser oder Dampf beträgt die Höchsttemperatur der Typen 8510 und 8510B mit PTFE-Lagern 207°C.

Ventilgehäuse	Klappenblatt	Welle	Sitz-Dichtring	Lagerbuchsen	Packung	Temperatur, °C	Bemerkung	
TYP 8510B--DN 50 bis DN 300 oder 3" bis 12" und 8510-- 30" und 36"								
C-Stahl	C-Stahl	S17400	PTFE S31600	PTFE-Mischung S44004	PTFE Graphit	-29 - 232 -29 - 427	Die untere Temperaturgrenze für die Klappen nach DIN beträgt -10°C. Bei tieferen Temperaturen wenden Sie sich bitte an die nächstgelegene Fisher-Vertretung. Dort erhalten Sie auch Angaben über zulässige Drücke und Temperaturen der ENVIRO-SEAL Packung.	
Edelstahl	Edelstahl	S17400 oder N20910	PTFE	PTFE-Mischung	PTFE	-40 - 232		
	Edelstahl verchromt	S17400 N20910	S31600 S31600	Alloy 6 Alloy 6	Graphit Graphit	-40 - 232 -46 - 538		
TYP 8510B--DN 50 bis DN 300 oder 3" bis 12"								
M35-1	M35-1	N05500	PTFE	PTFE-Mischung	PTFE Graphit	-40 - 232 -46 - 232		
CN7M	CN7M	N08020	PTFE	PTFE-Mischung	PTFE Graphit	-40 - 149 -46 - 149		
TYP 8560--3" - 12"								
C-Stahl	Edelstahl	S17400 oder N20910	PTFE NOVEX	PEEK/PTFE Metall	PTFE Graphit	-29 - 232 -29 - 427		
			Phoenix III	PEEK/PTFE oder Metall	PTFE	-29 - 232		
Edelstahl	Edelstahl	S17400	PTFE NOVEX Phoenix III	PEEK/PTFE Metall PEEK/PTFE	PTFE Graphit PTFE	-46 - 232 -29 - 427 -40 - 232		
			N20910	PTFE NOVEX Phoenix III	PEEK/PTFE Metall PEEK/PTFE	PTFE Graphit PTFE	-46 - 232 -29 - 538 -40 - 232	
		TYP 8532--14" - 24"						
C-Stahl	C-Stahl oder Edelstahl	S17400 oder N20910	PTFE mit PTFE Stützring NOVEX Phoenix III mit EPR Stützring	PEEK/PTFE S31600 PEEK/PTFE	PTFE Graphit PTFE	-29 - 204 -29 - 538 -29 - 204		
			Edelstahl	Edelstahl	S17400 oder N20910	PTFE mit PTFE Stützring	PEEK/PTFE	PTFE
N20910	NOVEX	S31600			Graphit	-29 - 538		
S17400 oder N20910	Phoenix III mit EPR Stützring	PEEK/PTFE			PTFE	-29 - 232		

J407T04D

Eingangsdrücke für Armaturen aus M35-1 (Monel), bar

Temperatur, °C	150	300	600	Bemerkung
-29 bis 38	15.8	41.3	82.7	M35-1 wird nicht durch die Norm ASME/ANSI B16.34 abgedeckt. Die Bezeichnungen 150, 300 und 600 sind nicht identisch mit den ANSI Druck-/Temperaturklassen, sondern geben lediglich die relative Festigkeit der drucktragenden Teile an.
93	13.8	36.5	72.7	
149	13.1	34.1	68.2	
204	12.7	33.1	65.8	
232	12.3	33.0	65.7	

J407T15D

Stellantriebe Typ 1051 und 1052

Die Typen 1051 und 1052 sind zuverlässige Feder-Membran-Drehantriebe für die in der vorliegenden Druckschrift genannten Stellklappen.

Typ 1051 dient als Auf-Zu-Antrieb oder mit Stellungsregler als Regelantrieb. Typ 1052 kann mit oder ohne Stellungsregler als Regelantrieb oder als Auf-Zu-Antrieb eingesetzt werden.

Die Kraftübertragung erfolgt über ein einziges Gelenk und eine kerbverzahnte Klemmverbindung zwischen Welle und Hebel. Aufgrund des sehr geringen Spiels im Gestänge weisen die Antriebe eine hohe Regelgenauigkeit auf. Das Übertragungsgestänge ist aus Sicherheitsgründen vollkommen gekapselt, die Stopfbuchsenpackung ist trotzdem frei zugänglich.



W3813-1

Stellantrieb Typ 1052

Technische Daten... Siehe nachfolgende Tabelle und Tabellen zur Antriebsauswahl.

Optionen... ■ oben montiertes Handrad, ■ auskuppelbarer Handantrieb Typ 1078, ■ einstellbare Hubbegrenzer für Aufwärts- oder Abwärtsbewegung, ■ Blockiervorrichtung zum Festsetzen des Antriebes bei Wartungsarbeiten, ■ Bohrung im Antriebsgehäuse zum Anschluß einer Entlüftungsleitung.

Zubehör... ■ digitaler FIELDVUE® Ventilregler, ■ konventionelle elektro-pneumatische und pneumatische Stellungsregler, ■ Endlagenschalter.

ANTRIEBSGRÖSSE		ANTRIEBSSIGNAL (NOMINAL)		MAXIMALER MEMBRAN-GEHÄUSE-DRUCK, BAR		MAXIMALES LOSBRECH-MOMENT DES VENTILS, Nm		UMGEBUNGSTEMPERATUR, °C	WERKSTOFFE
Typ 1051	Typ 1052	bar	psig	Typ 1051	Typ 1052	Typ 1051	Typ 1052		
---	20	■ 0 - 1.2, ■ 0 - 2.3, ■ 0 - 2.8	■ 0 - 11, ■ 0 - 33, ■ 0 - 40	---	4.1	---	42	Nitril: -40 bis 82 Silikon-Elastomer: -50 bis 149	Membrane: Nitril (Standard) oder Silikon-Elastomer O-Ringe (für Option Handrad): Nitril oder EPDM Gehäuse: Grauguss (Standard) oder Stahl Sonstige wesentliche Metallteile: Aluminium, Stahl oder Grauguss
33	33	■ 0 - 1.2, ■ 0 - 2.3, ■ 0 - 2.8, ■ 0 - 3.8	■ 0 - 18 ■ 0 - 33, ■ 0 - 40, ■ 0 - 55	4.5		85	132		
40	40			5.2		322	371		
60	60	■ 0 - 1.2, ■ 0 - 2.3, ■ 0 - 2.8	■ 0 - 11, ■ 0 - 33, ■ 0 - 40	3.4		626	730		
---	70	■ 0 - 2.3, ■ 0 - 2.8, ■ 0 - 3.8	■ 0 - 33, ■ 0 - 40, ■ 0 - 55	---	4.5	---	1370		

H419T40DD



W4742-1

Stellantrieb Größe 33

Produktübersicht PF51.6:8510B-D

Stellantrieb Typ 1061

Typ 1061 ist ein pneumatischer, doppelt wirkender Kolben-Drehantrieb für die in der vorliegenden Druckschrift genannten Stellklappen. Typ 1061 dient als Auf-Zu-Antrieb oder mit Stellungsregler als Regelantrieb. Die Kraftübertragung erfolgt über ein einziges Gelenk und eine kerbverzahnte Klemmverbindung zwischen Welle und Hebel. Aufgrund des sehr geringen Spiels im Gestänge weisen die Antriebe eine hohe Regelgenauigkeit auf. Das Übertragungsgestänge ist aus Sicherheitsgründen vollkommen gekapselt, die Stopfbuchsenpackung ist trotzdem frei zugänglich.

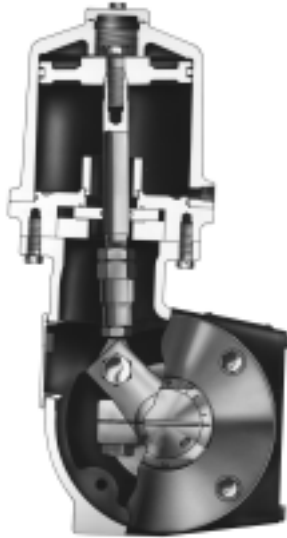

W3827-1

Technische Daten... Siehe nachfolgende Tabelle und Tabellen zur Antriebsauswahl.

Optionen... ■ auskuppelbarer Handantrieb Typ 1078 mit Zylinder-Ausgleichsleitung, ■ Blockier-vorrichtung zum Festsetzen des Antriebes bei Wartungsarbeiten, ■ Bohrung im Antriebsgehäuse zum Anschluß einer Entlüftungsleitung.

Zubehör... ■ digitaler FIELDVUE® Ventilregler, ■ konventionelle elektro-pneumatische und pneumatische Stellungsregler, ■ Endlagenschalter.

ANTRIEBSGRÖSSE	ZYLINDER-ARBEITSDRUCK, BAR		MAXIMALES LOSBRECHMOMENT DES VENTILS, Nm	UMGEBUNGSTEMPERATUR, °C	WERKSTOFFE
	Minimal empfohlen	Maximal zulässig			
30	ohne Stellungsregler: 1.4 mit Stellungsregler: 0.35 bar über dem berechneten Antriebsdruck	6.9	282	-34 bis 82 (bis -50 mit Sonderwerkstoffen)	Zylinder und Flansch: Aluminium Kolben: Aluminium oder Aluminium mit Nylon-Beschichtung O-Ringe: Nitril Buchse im Anbaubock: PTFE und Stahl Gleitdichtung: Messing Sonstige Teile: Grauguss, Aluminium und Edelstahl
40		10.3	847		
60		6.9	1130		
68		5.9	1540		
80		10.3	5080		
100		10.3	6290		

H419T41D

Produktübersicht PF51.6:8510B-D

Digitaler FIELDVUE® Ventilregler Typ DVC5020

Typ DVC5020 ist ein digitaler, mikroprozessor-gesteuerter und kommunikationsfähiger Ventilregler, der ein elektrisches in das zur Betätigung des Antriebes erforderliche pneumatische Signal umwandelt. Durch das HART® Kommunikationsprotokoll ist ein einfacher Zugriff auf wesentliche Informationen über das Stellventil gegeben.

Der Ventilregler Typ DVC5020 kann an die Antriebstypen 1051, 1052 und 1061 angebaut werden.



W6161

Stellventil mit Ventilregler Typ DVC5020 und HART Kommunikator Modell 275

ValveLink™ Software... Mit Hilfe der ValveLink™ Software und eines PC's ist die einfache Konfiguration, Kalibrierung und Ferndiagnose des mit dem FIELDVUE-Ventilregler ausgestatteten Stellventiles möglich. Wichtige Informationen, wie z.B. Hysterese und Sprungantwort, werden übersichtlich auf dem Bildschirm dargestellt.

Für die Diagnose wird ein HART-Kommunikator Modell 275 oder ein unter Windows™ laufender PC benötigt.

FIELDVUE Ventilregler - Technische Daten

ZULUFTDRUCK, BAR		AUSGANGS-SIGNAL	LUFTVERBRAUCH IM RUHEZUSTAND	TEMPERATURBEREICH	GEWICHT	GEHÄUSESCHUTZART
mindstens und empfohlen	maximal					
entsprechend den Erfordernissen des Antriebes	6,5	bis zu 95% des Zuluftdruckes	weniger als 0,3 bei 1,4 bar Zuluftdruck	-40 bis 80°C	2,7 kg	IP65 gem. IEC 529 oder NEMA 4X

H419T45D

FIELDVUE Digitaler Ventilregler - Elektrische Spezifikation

ELEKTRISCHER EINGANG						digitales Kommunikationssignal	Anschlüsse
analoges Eingangssignal	Spannung	minimaler Steuerstrom	Min. Strom vor Neustart des Mikroprozessors	Maximaler Strom	Schutz gegen Falschpolung		
<ul style="list-style-type: none"> ■ 4 bis 20, ■ 4 bis 12 oder ■ 12 bis 20 mA Gleichstrom (einstellbar) 	min. 12 V= max. 30 V=	4.0 mA	3.5 mA	100 mA	mindestens -30 V= ohne schädlichen Einfluß	<ul style="list-style-type: none"> ■ HART 1200 Baud FSK ■ umrüstbar auf Feldbus 	<p>pneumatisch: 1/4" NPT innen</p> <p>elektrisch: 1/2" NPT innen</p>

H410T06D

FIELDVUE Digitaler Ventilregler - Zertifikate

EIGENSICHERHEIT		EIGENSICHER ODER NICHT FUNKENGEBEND	DRUCKFESTE KAPSELUNG		DIVISION 2		EXPLOSIONSGESCHÜTZT
LCIE	CSA ⁽¹⁾ oder FM ⁽¹⁾	SAA	CENELEC	SAA	CSA	FM	CSA oder FM
EEx ia IIC T5	Class I, Division 1, Groups A, B, C, D T5 (T _{amb} 80°C)	Ex n IIC T5, T6 Ex ia IIC T4, T5, T6	EEx d IIB + H ₂ T5 (T _{amb} 80°C)	Ex d IIB + H ₂ T6 (T _{amb} 80°C)	Class 1 Division 2, Groups A, B, C, D Class 2, Division 2, Groups E, F, G	Class 1 Division 2, Groups A, B, C, D Class 2, Division 2, Groups F, G	Class I, Division 1, Groups B, C, D Class II, Division 1, Groups E, F, G

1. Einzelheiten über die FM- und CSA-Zulassungen erhalten Sie auf Anfrage.

H419T49D

Produktübersicht PF51.6:8510B-D

Stellungsregler Typ 3610J und 3620J

Der pneumatische Typ 3610J und der elektro-pneumatische Typ 3620J können an die Antriebstypen 1051, 1052 und 1061 angebaut werden, um eine exakt dem Reglersignal entsprechende Positionierung des Stellelementes zu erzielen.

Die Geräte reagieren schnell und genau und sind unempfindlich gegen anlagenübliche Vibrationen. Sie können einfach und ohne zusätzliche Teile von direkter auf



W4920-1*

umgekehrte Wirkungsweise umgebaut werden.

Die Typen 3610J und 3620J sind einfach wirkende Stellungsregler für die Antriebe Typ 1051 und 1052, die Typen 3610JP und 3620JP sind doppelt wirkende Stellungsregler für den Antrieb Typ 1061.

Optionen... ■ Manometer für Zuluftdruck, ■ Ventile für Aufsteckmanometer ■ Bypass für einfach wirkende Geräte.

Stellungsregler Typ 3610J und 3620J - Technische Daten

TYP	EINGANGSSIGNAL		ZULUFTDRUCK	BETRIEBS-TEMPERATUR	GEWICHT	ANSCHLÜSSE
3610J und 3610JP	0.2 - 1.0 oder 0.4 - 2.0 bar	3 - 15 oder 6 - 30 psig	0.3 bar höher als der erforderliche Antriebsdruck, max. 10,3 bar	-40 bis 80°C	2.5 kg	pneumatisch: 1/4" NPT Typ 3620J und 3620JP elektrisch: 1/2" NPT
3620J und 3620JP	4 - 20 mA konstanter Strom mit 30 V= maximaler Spannung; äquivalenter Stromkreis mit drei 5,6V Zenerdioden im Nebenschluß hat 120 Ohm		0.3 bar höher als der erforderliche Antriebsdruck, max. 10,3 bar	-40 bis 80°C	3.6 kg	

H419T42D

Stellungsregler Typ 3610J und 3620J - Luftleistung und Gehäuse

Typ	ZULUFTDRUCK, bar	LUFTLIEFERUNG, Nm³/h	LUFTVERBRAUCH, Nm³/h	GEHÄUSESCHUTZART (3620J und 3620JP)
3610J und 3620J	1.4	13	Typ 3610J: 0.40 bei 1.4 bar Zuluft Typ 3620J: 0.49 bei 1.4 bar Zuluft	IP 54 gem. IEC 529 oder NEMA 3 Empfohlene Installation mit Atmungsöffnung seitlich oder unten.
	2.4	17		
3610JP und 3620JP	5.2	37	Typ 3610JP: 0.64 bei 6.9 bar Zuluft Typ 3620JP: 0.93 bei 6.9 bar Zuluft	
	6.9	46		

H419T43D

Elektro-pneumatischer Wandler Typ 3622 (in Typ 3620J und 3620JP enthalten) - Zertifikate

EIGENSICHERHEIT		EIGENSICHER ODER NICHT FUNKEN- GEBEND	DRUCKFEST GEKAPSELT		DIVISION 2		EXPLOSIONSGESCHÜTZT
PTB	CSA ⁽¹⁾ oder FM ⁽¹⁾	SAA	LCIE	SAA	CSA	FM	CSA or FM
EEx ia IIC T6	Class I, Division 1, Groups A, B, C, D T5	Ex ia IIC T4 Ex n IIC T4	EEx d IIC T6	Ex d IIB T6	Class I Division 2, Groups A, B, C, D Class II, Division 2, Groups E, F, G	Class I Division 2, Groups A, B, C, D Class II, Division 2, Groups F, G	Class I, Division 1, Groups A, B, C, D Class II, Division 1, Groups E, F, G

1. Nähere Auskünfte über die CSA- oder FM-Zulassungen erhalten Sie auf Anfrage.

H419T44D

Sonstiges Zubehör

Endschalterbox Typ 3065... Die Endschalterbox wird wahlweise mit Mikroschaltern oder Näherungsschaltern bestückt. Sie dienen dazu, beim Erreichen des eingestellten Grenzwertes einen Alarm oder eine Anzeige zu aktivieren.

Die Schaltpunkte für die Offen- und Geschlossenstellung werden mit zwei voneinander unabhängigen Kurvenscheiben eingestellt.



W6682B

CE-Zeichen... Das Gerät trägt das CE-Zeichen gemäß EMC (elektromagnetische Verträglichkeit): ■ EN 50081 ■ EN 50082

Selbstjustierend... Es sind keine aufwendigen Justierarbeiten erforderlich

Anbau... Nach IEC 534-6 (NAMUR). Ein entsprechender Anbausatz steht zur Verfügung.

Luftfilterreduzierstation

Typ 67AFR... Die Luftfilterreduzierstation Typ 67AFR versorgt das pneumatische System mit einem konstanten geregelten Zuluftdruck.



W5075

Der Regler hat einen eingebauten Filter und ein kleines internes Überströmventil, das im Normalfall einen unzulässig hohen Anstieg des Ausgangsdruckes verhindert.

Luftfilterreduzierstation Typ 67AFR - Technische Daten

AUSGANGSDRUCKBEREICHE		MAXIMALER EINGANGSDRUCK	MAXIMALER MEMBRAN-DRUCK	BETRIEBS-TEMPERATUR	ANSCHLÜSSE	MAX. DURCHFLUSS-KOEFFIZIENT C _v	GEWICHT, kg
bar	psig						
0,2 - 1,2 0,3 - 2,1 2,1 - 3,4 2,4 - 5,5	3 - 20 5 - 35 30 - 60 35 - 100	17.2 bar	3.4 bar über eingestelltem Ausgangsdruck, max. 7.6 bar	Membrane und Kegel aus ■ Nitril: -29 bis 66°C ■ Fluoroelastomer: -18 bis 149°C	Ein- und Ausgang: 1/4" NPT Innengewinde Ausblasöffnung: ■ 6.4 mm Loch oder ■ 1/4" NPT Innengewinde	0.28	0.7

H410T13D

Elektro-pneumatische Wandler Typ 646 und 846... Diese Wandler formen das elektrische Einheits-signal 4 bis 20 mA in ein pneu-matisches Signal um. Die Geräte haben das ■ CE-Zeichen nach EMC (elektromagnetische Verträglichkeit). ■ Nach verschiedenen Normen druckfest gekapselte und eigensichere Ausführungen stehen

zur Verfügung. Genaue Auskünfte erhalten Sie auf Anfrage.

Volumenverstärker Typ 2625... Der Volumenverstärker wird in Verbindung mit einem Stellungs-regler eingesetzt, um die Stell-geschwindigkeit des Antriebes zu erhöhen.

Ferner... ■ Hochdruckreduzier-stationen für die Hilfsenergie,
■ Näherungsinitiatoren,
■ Mikroschalter,
■ Magnetventile und
■ Volumenverstärker

Nähere Angaben über das Zubehör erhalten Sie auf Anfrage.

Produktübersicht PF51.6:8510B-D

Durchflusskoeffizienten

NENNWEITE		DREHWINKEL (Ventil-DN gleich Rohr-DN)											
		10°	30°	60°	90°	10°	30°	60°	90°	10°	30°	60°	90°
DIN	Zoll	C _v				F _L				X _T			
DIN oder ANSI (Typ 8510B normale Durchflussrichtung - Dichtringhalter auf der Eintrittsseite)													
DN 50	2	2.25	19.9	58.9	80.2	---	.77	.76	.71	.289	.315	.497	.442
DN 80	3	6.29	48.2	137	247	---	.81	.69	.57	.446	.413	.322	.230
DN 100	4	11.9	82.5	222	434	---	.79	.71	.56	.325	.375	.366	.250
DN 150	6	32.2	221	543	921	---	.71	.62	.54	.416	.394	.289	.214
DN 200	8	86.4	382	889	1800	---	.70	.66	.54	.375	.316	.284	.209
DN 250	10	92.1	471	1510	3570	---	.76	.69	.49	.466	.432	.348	.156
DN 300	12	151	732	2260	4880	---	.69	.69	.50	.429	.452	.339	.166
ANSI (Typ 8532 Sitz-Dichtring zeigt zur Austrittsseite)													
Class 150													
---	14	95	995	3980	6320	---							
---	16	129	946	5420	8600	---							
---	18	166	1220	6960	11 050	---	.81	.69	.52	.51	.55	.40	.23
---	20	208	1520	8730	13 850	---							
---	24	322	2370	13 540	21 500	---							
Class 300													
---	14	102	747	3060	6790	---							
---	16	136	995	4070	9050	---							
---	18	173	1270	5180	11 500	---	.81	.69	.52	.51	.55	.33	.23
---	20	214	1570	6410	14 250	---							
---	24	329	2420	9880	21950	---							
ANSI (Typ 8510 normale Durchflussrichtung - Dichtringhalter auf der Eintrittsseite)													
---	30	1050	4550	15 400	35 000	---	.75	.69	.49	.284	.413	.255	.160
---	36	1500	6510	22 000	50 000	---				.284	.416	.258	.160

J407T05D

Umrechnung von Koeffizienten

Für einige Fisher-Ventilrechenprogramme werden folgende Umrechnungen benötigt:

$$K_v = (0.865) C_v$$

$$C_1 = 39.76(\sqrt{X_T})$$

$$C_g = C_v C_1$$

$$K_m = F_L^2$$

$$C_s = 1/20 (C_g). C_s \text{ ist nur gültig für Eingangsdrücke bis } 70 \text{ bar(a)}.$$

Ventile in eingezogener Rohrleitung

Den Rohrleitungs-Geometriefaktor F_p für Ventile in eingezogener Rohrleitung erhalten Sie auf Anfrage.

Typische Ventil- und Antriebskombinationen

TYP	NENNWEITE		MEMBRANANTRIEB TYP 1051 UND 1052 GRÖSSE	KOLBENANTRIEB TYP 1061 GRÖSSE
	DIN	Zoll		
8510B	DN 50	2	20, 33, 40	30
	DN 80	3	33, 40	30
	DN 100	4	33, 40, 60	30, 40, 60, 68
	DN 150	6	40, 60	30, 40, 60, 68
	DN 200, 250	8, 10	40, 60, 70	30, 40, 60, 68
	DN 300	12	60, 70	40, 60, 68
8560, Class 150	---	3	20, 33, 40	30
	---	4	33, 40	30
	---	6	33, 40, 60	30, 40, 60, 68
	---	8	40, 60	30, 40, 60, 68
	---	10	40, 60, 70	30, 40, 60, 68
	---	12	60, 70	40, 60, 68
8560, Class 300	---	3	33, 40	30
	---	4	33, 40, 60	30, 40, 60, 68
	---	6	40, 60	30, 40, 60, 68
	---	8	40, 60, 70	30, 40, 60, 68
	---	10	60, 70	40, 60, 60
	---	12	60, 70	80
8532, Class 150	---	14, 16	40, 60, 70	40, 60, 68
	---	18	60, 70	40, 60, 68
	---	20	60, 70	40, 60, 68, 80
	---	24	---	40, 60, 68, 80
8532, Class 300	---	14	60, 70	68, 80
	---	16	60, 70	68, 80
	---	18	---	68, 80
8510	---	30, 36	---	80, 100

J407T08D

Bestimmung der Antriebsgröße (Schliessdruck)

Aus nachstehenden Tabellen können Standardantriebe für zwei Ausführungen des Typs 8510B ausgewählt werden. Dabei werden folgende Kriterien für den zulässigen Schließdruck und die Antriebsgröße berücksichtigt:

Nennweite
Eingangsdruck und Druckstufe
Eigenschaften der Komponenten
Prozesstemperatur
Durchflussrichtung
verfügbarer Zuluftdruck
Wirkungsweise (Luft öffnet oder Luft schließt)

Bemerkung

Diese Auswahl stellt nicht für jede Applikation die optimale Lösung dar.

Für geringere Schließdrücke genügt evtl. ein niedrigeres Antriebssignal oder ein kleinerer Antrieb.

Größere Schließdrücke erfordern ein höheres Antriebssignal oder einen stärkeren Antrieb.

Bei der korrekten Antriebsauslegung ist Ihnen gern die nächstgelegene Fisher-Vertriebsniederlassung behilflich.

Der höchste Differenzdruck tritt meistens bei geschlossenem Ventil auf. Bei geöffnetem Ventil ist der Differenzdruck im allgemeinen erheblich geringer. Allerdings ist der zulässige Differenzdruck eines Drehstellventiles in der Offenstellung auch wesentlich niedriger als in der Geschlossenstellung. Der zulässige Differenzdruck in geöffneter Stellung hängt von der Ventilkonstruktion, dem Öffnungswinkel, dem Durchflussmedium (flüssig oder gasförmig) und dem Dampfdruck und kritischen Druckverhältnis der Flüssigkeit ab.

Die Tabellen berücksichtigen nur

Produktübersicht PF51.6:8510B-D

Bestimmung der Antriebsgröße (Schliessdruck) (Fortsetzung)

die zulässigen Schließdrücke. Zulässige Differenzdrücke bei geöffnetem Ventil werden anhand der genauen Betriebsdaten (siehe Seite 19) von Fisher Controls berechnet.

Keine der in dieser Druckschrift genannten Belastungsgrenzen darf überschritten werden. Dazu gehören:

Maximaler Eingangsdruck und Temperatur... Beachten Sie die Druckstufe des Gehäuses. Siehe

Tabelle "Auswahl des Ventiltyps".

Betriebstemperatur... Siehe Tabellen über zulässige Temperaturen der Armatur, des Antriebs und des Zubehörs.

Typ 8510B, DIN oder ANSI, Gehäuse C-Stahl, Dichtring PTFE, Lagerbuchsen PTFE (Durchfluss vorwärts)

NENNWEITE		Antriebsgröße	Schließdruck, bar		Antriebsdruck		Bemerkungen
			bei 38°C	bei 232°C	bar	psig	
Typ 1052 Feder öffnet (Abwärtshub schließt)							
DN 50	2	20	56.3	3.4	0 - 2.8	0 - 40	Für höhere Differenzdrücke kann ein größerer Antrieb gewählt werden. Für geringere Differenzdrücke genügt u.U. ein niedrigerer Antriebsdruck. Der Schließdruck bei 232°C basiert auf den für das Ventil zulässigen Werten.
DN 80	3	33	64.5	3.4	0 - 2.3	0 - 33	
DN 100	4	33	53.8	3.4	0 - 2.8	0 - 40	
DN 150	6	40	57.9	3.4	0 - 3.8	0 - 55	
DN 200	8	40	30.2	3.4	0 - 3.8	0 - 55	
DN 250	10	40	15.7	3.4	0 - 3.8	0 - 55	
DN 300	12	60	23.3	3.4	0 - 2.8	0 - 40	
Typ 1061 Abwärtshub schließt oder öffnet							
DN 50	2	30	56.2	3.4	6.9	100	Für höhere Differenzdrücke kann ein größerer Antrieb gewählt werden. Für geringere Differenzdrücke genügt u.U. ein niedrigerer Antriebsdruck. Der Schließdruck bei 232°C basiert auf den für das Ventil zulässigen Werten.
DN 80	3	30	64.5	3.4	6.9	100	
DN 100	4	30	53.8	3.4	6.9	100	
DN 150	6	30	49.0	3.4	6.9	100	
DN 200	8	30	20.9	3.4	6.9	100	
DN 250	10	30	10.1	3.4	6.9	100	
DN 300	12	40	21.1	3.4	6.9	120	

J407T06D

Typ 8510B, DIN oder ANSI, Gehäuse C-Stahl, Dichtring Edelstahl S31600, Lagerbuchsen PTFE (Durchfluss vorwärts)

NENNWEITE		Antriebsgröße	Schließdruck, bar		Antriebsdruck		Bemerkungen
			bei 38°C	bei 232°C	bar	psig	
Typ 1052 Feder öffnet (Abwärtshub schließt)							
DN 50	2	20	21.9	21.9	0 - 2.8	0 - 40	Für höhere Differenzdrücke kann ein größerer Antrieb gewählt werden. Für geringere Differenzdrücke genügt u.U. ein niedrigerer Antriebsdruck. Der Schließdruck bei 232°C basiert auf den für das Ventil zulässigen Werten, sofern er niedriger ist als bei 38°C.
DN 80	3	33	49.2	49.2	0 - 2.3	0 - 33	
DN 100	4	33	17.0	17.0	0 - 2.8	0 - 40	
DN 150	6	40	49.0	49.0	0 - 3.8	0 - 55	
DN 200	8	60	57.9	31.0	0 - 2.3	0 - 33	
DN 250	10	60	21.0	17.2	0 - 2.3	0 - 33	
DN 300	12	70	15.5	17.2	0 - 2.3	0 - 33	
Typ 1061 Abwärtshub schließt oder öffnet							
DN 50	2	30	51.0	51.0	4.1	60	Für höhere Differenzdrücke kann ein größerer Antrieb gewählt werden. Für geringere Differenzdrücke genügt u.U. ein niedrigerer Antriebsdruck. Der Schließdruck bei 232°C basiert auf den für das Ventil zulässigen Werten, sofern er niedriger ist als bei 38°C.
DN 80	3	30	51.0	51.0	4.1	60	
DN 100	4	30	51.0	51.0	4.1	60	
DN 150	6	30	41.6	41.6	4.1	60	
DN 200	8	40	31.0	31.0	6.9	100	
DN 250	10	60	17.2	17.2	4.1	60	
DN 300	12	40	14.4	14.4	5.5	80	

J407T07D

Produktübersicht PF51.6:8510B-D

Abmessungen

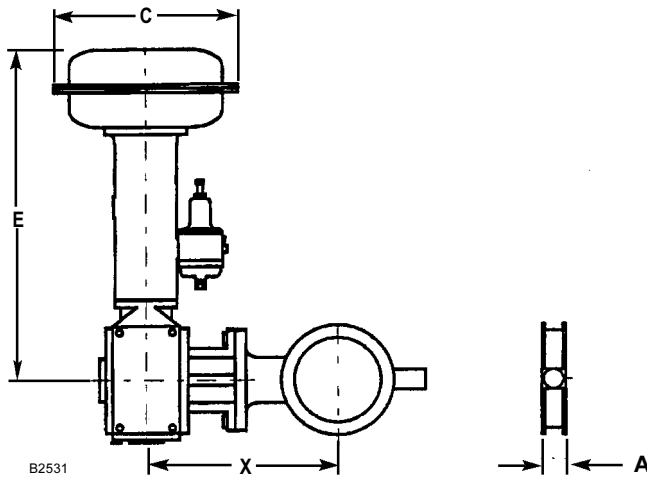

B2531

Maße C und E (mm)

Antrieb Typ	Antriebsgröße	C	E
1051	33	289	338
	40	333	505
	60	473	749
1052	20	251	256
	33	289	338
	40	333	607
	60	473	876
	70	536	849
1061	30	171	378
	40	206	425
	60	267	406
	68	324	483
	80	324	714
	100	381	714

H419T24D

Maße A und X (mm)

TYP 8510B UND 8560, MASS A					
Nennweite		DIN Typ 8510B	ANSI Typ 8510B	ANSI Typ 8560	
DIN	ANSI, Zoll			Class 150	Class 300
DN 50	2	43	45	---	---
DN 80	3	49	48	48	48
DN 100	4	56	56	54	54
DN 150	6	70	57	57	59
DN 200	8	71	64	84	73
DN 250	10	76	71	71	83
DN 300	12	83	83	81	92

J407T09D

TYP 8510B UND 8560, MASS X				
Nennweite		DIN und ANSI Typ 8510B	ANSI Typ 8560	
DIN	ANSI, Zoll		Class 150	Class 300
DN 50	2	239	---	---
DN 80	3	256	258	274
DN 100	4	178	280	302
DN 150	6	362	332	357
DN 200	8	392	360	395
DN 250	10	405	402	416
DN 300	12	445	427	456

J407T16D

TYP 8532 UND 8510, MASS A			
Typ	Nennweite, Zoll	Class 150	Class 300
8532	14	92	118
	16	102	133
	18	115	149
	20	127	159
	24	154	181
8510	30	191	---
	36	222	---

J407T12D

TYP 8510 und 8532, MASS X			
Typ	Nennweite, Zoll	Class 150	Class 300
8532	14	475	650
	16	520	683
	18	548	705
	20	718	---
	24	778	---
	30	---	819
8532	36	---	903

J407T17D

Produktübersicht PF51.6:8510B-D

Gewichte (ca.)

Die nachstehenden Gewichte in kg gelten für Ventile einschließlich Antrieb. Andere Ventil- und Antriebskombinationen sind möglich.

Gewichte in kg - Typ 8510B und 8560 - Zwischenflansch-Ausführung

Nennweite		TYP 8510B, DIN und ANSI				Typ 8560, ANSI							
		Antrieb Typ 1052		Antrieb Typ 1061		Class 150				Class 300			
DIN	ANSI, Zoll	Antrieb Typ 1052		Antrieb Typ 1061		Antrieb Typ 1052		Antrieb Typ 1061		Antrieb Typ 1052		Antrieb Typ 1061	
		Größe	Gewicht	Größe	Gewicht	Größe	Gewicht	Größe	Gewicht	Größe	Gewicht	Größe	Gewicht
DN 50	2	20	18.3	30	26.3	---	---	---	---	---	---	---	---
DN 80	3	33	26.9	30	27.9	20	14	30	32	33	34	30	35
DN 100	4	33	30.1	30	31.1	33	40	30	41	33	44	30	45
DN 150	6	40	64.0	30	41.0	33	50	30	51	40	77	30	55
DN 200	8	40	76.0	30	53.0	40	92	30	69	40	98	30	75
DN 250	10	40	91.0	30	68.0	40	120	30	97	60	188	40	125
DN 300	12	60	164	40	101	60	199	40	136	60	233	80	263

J407T10D

Gewichte in kg - Typ 8532 - Zwischenflansch-Ausführung

Nennweite, Zoll	TYP 8532, ANSI							
	Class 150				Class 300			
	Antrieb Typ 1052		Antrieb Typ 1061		Antrieb Typ 1052		Antrieb Typ 1061	
	Größe	Gewicht	Größe	Gewicht	Größe	Gewicht	Größe	Gewicht
14	40	117	40	101	60	213	68	177
16	40	139	40	123	60	366	68	239
18	60	231	40	168	---	---	68	283
20	60	259	40	196	---	---	---	---
24	---	---	40	284	---	---	---	---

J407T11D

Gewichte, kg --Typ 8510

TYP 8510, ANSI		
Nennweite	Antrieb Typ 1061	
	Größe	Gewicht
30	80	938
36	80	1143

J407T18D

Bestelldaten

Bei der Bestellung machen Sie bitte folgende Angaben:

Applikation		
Art der Regelung	kontinuierlich oder Auf-Zu	
Durchflußmedium	Bezeichnung, möglichst mit chemischer Analyse	
	Dichte	
Temperatur des Mediums		
Eingangsdrücke	Minimum	
	Normal	
	Maximum	
Differenzdrücke	Minimum	
	Normal	
	Maximum	
	Maximaler Schließdruck	
Durchflußmenge	Minimum (geregelt)	
	Normal	
	Maximum	
Maximal zulässiger Schallpegel (falls gewünscht)		
Dichtheit des Abschlusses		
Rohrleitungs-DN und Klasse, Flanschanschlüsse		
Typ oder Art des Ventils, des Antriebes und des Zubehörs		
<p>Treffen Sie Ihre Auswahl anhand dieser oder einer anderen Druckschrift und berücksichtigen Sie dabei die möglichen Alternativen. Zur Beantwortung von Fragen, zur Festlegung der geeigneten Ventilspezifikation und für spezielle Problemlösungen steht Ihnen gern die nächstgelegene Fisher-Vertretung zur Verfügung. Bitte wenden Sie sich an eine der auf der Rückseite genannten Adressen.</p>		

H410T11D

Produktübersicht PF51.6:8510B-D

Weitere Informationen erhalten Sie von...

BELGIEN

Fisher-Rosemount
De Kleetlaan 4
B-1831 Diegem
☎ +32.2.716.77.11
☎ +32.2.725.83.00

BULGARIEN

Process Control
Tzarichina Str. 1
BG- 1505 Sofia
☎ +359.2.70.35.49
☎ +359.2.75.91.43

DÄNEMARK

Fisher-Rosemount
Hejrevang 11
DK-3450 Allerød
☎ +45.48.17.03.33
☎ +45.48.17.02.44

DEUTSCHLAND

Fisher-Rosemount
Mannheimer Str. 63
D-67071 Ludwigshafen
☎ +49.0621.6811.0
☎ +49.0621.6811.359

FINNLAND

Oy Valmet-Rosemount
Sinimaentie 10B
FIN- 02630 Espoo
☎ +358.9.523.500
☎ +358.9.523.997

FRANKREICH und französisch sprechende afrikanische Länder

Fisher-Rosemount
1 rue Traversière
Silic 125
F- 94523 Rungis
☎ +33.01.49.79.73.00
☎ +33.01.49.79.73.99

GRIECHENLAND

T.C.B.
44, Pentelis str.
GR-17564 Faliro-Athens
☎ +30.1.80.33.652
☎ +30.1.80.33.819

GROSSBRITANNIEN und MITTLERER OSTEN

Fisher-Rosemount
Horsfield Way
Bredbury
Stockport SK6 2SU
UK
☎ +44.161.406.8826
☎ +44.161.406.8827

ITALIEN

Fisher-Rosemount
Via dell' Artigianato 8/12
I-20053 Muggiò (Mi)
☎ +39.39.2.278.0590
☎ +39.39.2.270.2302

KROATIEN

Fisher-Rosemount
Bemy Commerce
Zagorska 27
10000 Zagreb
☎ +385.1.305.071.
☎ +385.1.33.59.25

NIEDERLANDE

Fisher-Rosemount
Patrijsweg 140
NL-2289 EZ Rijswijk
☎ +31.70.413.66.66
☎ +31.70.390.68.15

NORWEGEN

SAAS SA
Postboks 6500 Etterstad
Grenseveien 95
N-0606 OSLO
☎ +47.23.19.30.00
☎ +47.23.19.30.96

ÖSTERREICH

Fisher-Rosemount
Industrie - Zentrum No Sud
Straße 2a, obj M29
A- 2351 Wr. Neudorf
☎ +43.2236.607
☎ +43.2236.60744

POLEN

Fisher-Rosemount
Al. Wilanowska 272
PL- 02665 Warszawa
☎ +48.22.85.73.766
☎ +48.22.85.73.856

PORTUGAL

Fisher-Rosemount
Rua Alfredo da Silva 8
P-2720 Alfragide
☎ +351.01.471.28.850
☎ +351.01.472.88.55

RUMÄNIEN

Fisher-Rosemount Romania
Calea Floreasca No. 91-11
BL. F1, Tronson 5. AP.44
Sector 1
RO-71401 Bucharest
☎ +40.1.230.41.49
☎ +40.1.230.05.01

RUSSLAND/GUS

Fisher-Rosemount
Malaya Trubetskaya
Street 8 - 11th floor
CIS- 119881 Moscow
☎ +7.095.232.69.68
☎ +7.095.232.69.70

SCHWEDEN

PEAB
Ilanda Gärd
S- 65350 Karlstad
☎ +46.54.53.07.50
☎ +46.54.53.18.51.

SCHWEIZ und OSTEUROPA

Fisher-Rosemount
Blegistr. 21
CH-6341 Baar
☎ +41.41.768.61.11
☎ +41.41.761.87.40

SLOWAKISCHE REP.

Fisher-Rosemount
Hanulova 5/b
SR-84101 Bratislava
☎ +421.07.787.811
☎ +421.07.787.245

SLOWENIEN

MIR
Strmeckijeva 16
SI- 8270 Krsko
☎ +386.608.231.470
☎ +386.608.231.471.

SPANIEN

Fisher-Rosemount
Ctra Fuencarral-Alcobendas
Km 12.2; Edificio Auge 1
E-28049 Madrid
☎ +34.1.358.91.41
☎ +34.1.358.91.45

TSCHECHIEN

Fisher-Rosemount
V olních 75
Cz- 100 97 Praha 10
☎ +420.2.810.026.66
☎ +420.2.810.026.70

TÜRKEI

Fisher-Rosemount
Proses Kontrol
Kisikli Caddesi
Basaran Ap. N°3 Kat2
81130 Altunizade
TR- Üsküdar Istanbul
☎ +90.216.492.40.42-46
☎ +90.216.492.40.47

UKRAINE

Fisher-Rosemount
Tereschenkovskaya St. 13,
Rm. 58
252004 Kiev
☎ +38.44.246.46.56
☎ +38.44.246.46.58

UNGARN

Fisher-Rosemount
Ersébet Királyné útja 1/c
Hu- 1146 Budapest
☎ +36.1.462.40.00
☎ +36.1.343.01.73

edisc, ENVIRO-SEAL, FIELDVUE, Fire-Tested, FloVue, Fisher, Fisher-Rosemount, Managing The Process Better, NOVEX, Phoenix III, POSI-SEAL und ValveLink sind
Warenzeichen der Firma Fisher Controls International, Inc. oder Fisher-Rosemount Systems, Inc. HART ist ein Warenzeichen von The HART Communications Foundation, Inc. Alle anderen
Warenzeichen sind Eigentum ihrer jeweiligen Inhaber.

Diese Produkte unterliegen gg. einem oder mehreren der Patente Nr. (5,129,625; 5,131,666; 5,056,757; 5,230,498; and 5,299,812) oder sind zum Patent angemeldet.

© Fisher Controls International, Inc. 1997; All Rights Reserved

Der Inhalt dieser Broschüre dient lediglich der Information. Trotz aller Sorgfalt bei der Zusammenstellung der Daten kann daraus keinerlei Garantieanspruch
für die hier beschriebenen Produkte oder Serviceleistungen und ihre Verwendbarkeit abgeleitet werden. Änderungen vorbehalten.

 www.Fisher.com

Printed in France by LIPS (Bron) - 02/99



FISHER-ROSEMOUNT Managing The Process Better™