

# Solutions Fisher® de contrôle de la cavitation pour fluides chargés

---



# Solutions Fisher® de contrôle de la cavitation pour fluides chargés

## Conditions de débit difficiles.

La cavitation en présence de fluides chargés présente un défi difficile à surmonter pour une vanne de régulation. Si les performances de la vanne de régulation sont inférieures aux attentes, vos unités pourraient connaître des arrêts intempestifs. Les particules entraînées peuvent abrégier la durée de vie utile d'une vanne de régulation par colmatage de la cage et par érosion des matériaux de l'obturateur, de la cage et du siège. La cavitation provoque des niveaux de bruit et de vibration inacceptables, pouvant endommager également les éléments internes.

Quatre techniques Fisher® de contrôle de la cavitation sont disponibles : vanne de régulation DST NotchFlo™, vanne de régulation DST, vanne d'angle 461. Ces technologies permettent le passage des particules présentes dans le fluide, tout en assurant une protection contre les dommages par cavitation dans des conditions de débit difficiles.

En outre, la garniture Cavitol™ III de Fisher aux performances d'étanchéité améliorées est disponible pour les applications affectées par l'érosion et la fatigue des joints.

## Pas de compromis. La technologie appropriée à vos besoins.

A vos côtés, l'expert en applications de votre bureau de vente local Emerson Process Management peut vous aider à sélectionner et à mettre en œuvre la meilleure technologie Fisher pour votre application. Il n'existe pas de compromis. Nos recommandations d'expert sont fondées sur l'analyse des conditions spécifiques de vos conditions de service et sur notre expérience des applications existantes. La vaste gamme des produits Fisher pour services difficiles vous permet de choisir la technologie adaptée à vos besoins.

## Applications types de fluides chargés, avec cavitation.

Les technologies Fisher ont fait leur preuve dans les conditions sévères de débit, notamment les fines de catalyseur dans le raffinage, la magnétite dans les centrales et le sable dans la production pétrolière. Autres applications :

- Production de gaz naturel et de pétrole – recirculation de pompe d'injection d'eau. Contrôle des puits par injection des eaux usées ou produites. Décharge de séparateur. Dérivation de pompe d'injection de produits chimiques.
- Raffinage – décharge de contacteur. Refoulement de la pompe d'amines dégénérées et régénérées. Recirculation/refoulement de pompe. Décharges diverses de séparateurs hautes et basses pressions.
- Co-génération d'énergie – recirculation de pompe d'alimentation de chaudière. Commande de pulvérisation d'eau de surchauffeur. Régulateur de démarrage d'eau d'alimentation. Dérivation de surchauffeur.

## Quel que soit votre besoin. Où que vous soyez.

Les vannes de régulation Fisher bénéficient d'un support sans faille où que soit votre site d'exploitation. Emerson dispose d'un réseau global de spécialistes de projets sans pareil dans le secteur. Pour des renseignements complémentaires sur les techniques Fisher de contrôle de la cavitation sur les applications difficiles, consultez le site Web [www.FisherSevereService.com](http://www.FisherSevereService.com) ou contactez un bureau de vente d'Emerson Process Management.

## Les éléments internes de la vanne de régulation NotchFlo™ DST

utilisent une série de restrictions et d'expansions comportant des encoches pour réguler la perte de charge du fluide. Le grand clapet de vanne à encoches permet à des particules de 12 mm (1/2 in.) de s'écouler par les éléments internes sans risque de bouchage.

- Éléments internes à 3, 4 ou 6 étages
- Classe 300 - corps de vanne droite 1500
- Classe 300 – corps de vanne d'angle 2500
- 1 - 8 NPS
- Conception à débit ascendant
- Limite de perte de charge de 290 bar (4 200 psi)
- Co-génération d'énergie, production de pétrole et de gaz, traitement du gaz naturel et raffinage

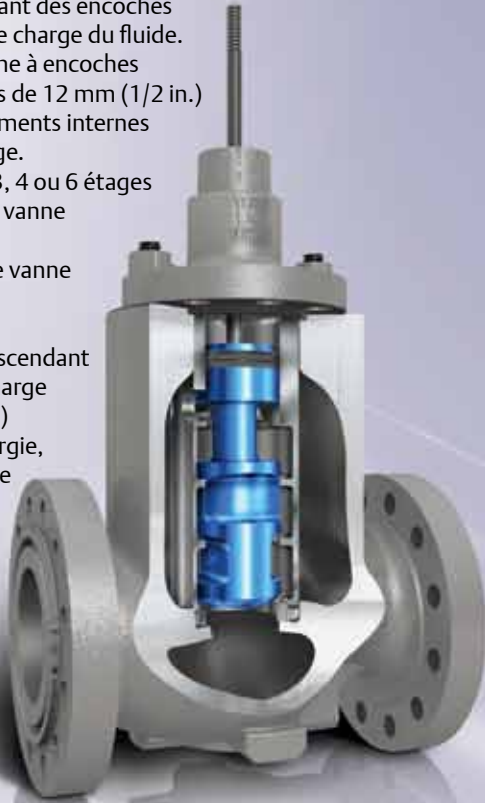

## Les éléments internes Dirty Service Trim (DST)

pour fluides chargés combinent deux écoulements, axial et radial, afin de laisser passer des particules d'une taille maximale de 19 mm (3/4 in.). Compatibles avec les vannes easy-e™, EH, EHA, EW, HP et HPA.

- Éléments internes à 2, 3, 4, 5 ou 6 étages
- Corps de vanne d'angle ou droite
- Classe 300 – 2500
- 1 - 16 NPS
- Conception à débit ascendant ou descendant
- Limite de pression de charge de 290 bar (4 200 psi)
- Co-génération d'énergie, production de pétrole et de gaz, traitement du gaz naturel et raffinage

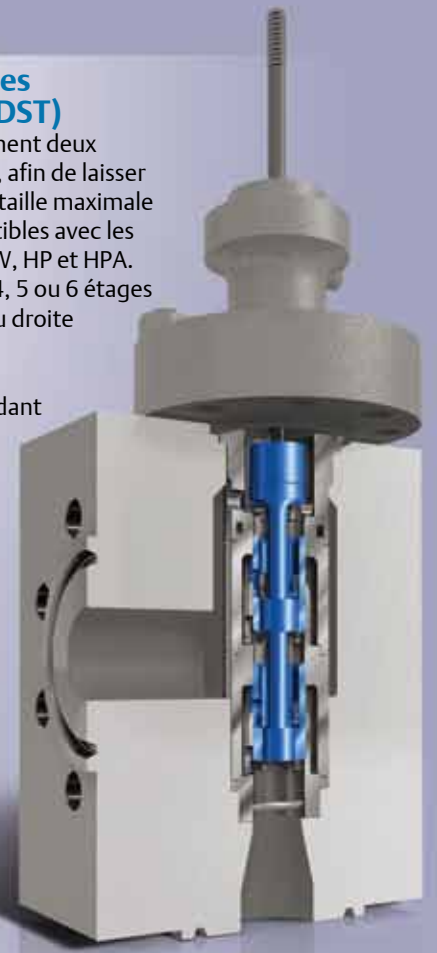

## La vanne de régulation DST-G

offre une conception d'éléments internes à étages multiples et est utilisée dans les services de dégazage, une technique qui permet d'extraire les gaz dissous d'un liquide par réduction de la pression. Le dégazage est caractérisé par un débit à deux phases au niveau de l'orifice de sortie de la vanne.

Le liquide peut également contenir des particules entraînées.

- Éléments internes à étages multiples
- Corps de vanne d'angle
- Classe 150 - 2500
- 1 - 12 NPS
- Conception à débit descendant
- Limite de pression de charge de 175 bar (2 500 psi)
- Traitement du gaz et raffinage
- Cavité de corps de vanne agrandie



## La vanne d'angle Sweep-Flo 461

convient à des applications de service sévère où le liquide risque de contenir des particules fines et que le risque d'érosion est élevé.

La vanne 461 est dotée d'un col de type venturi qui est bien adapté à des conditions de fortes pertes de charge et de vaporisation.

- Corps de vanne d'angle Sweep-Flo
- Classe 150 - 2500
- 2 x 3, 3 x 4, 4 x 6 et 6 x 8 NPS
- Conception à débit descendant
- Traitement du gaz naturel et raffinage



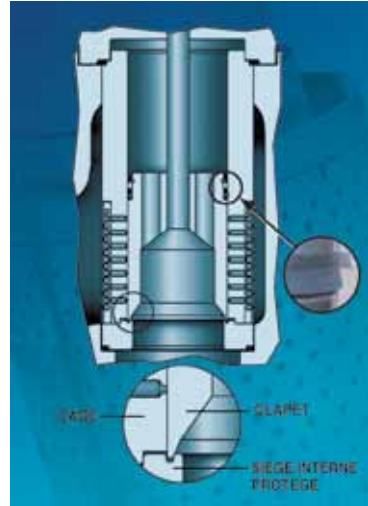
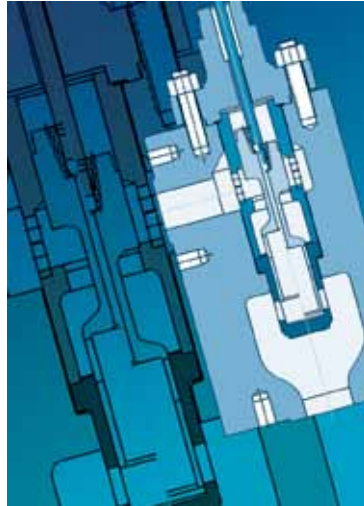
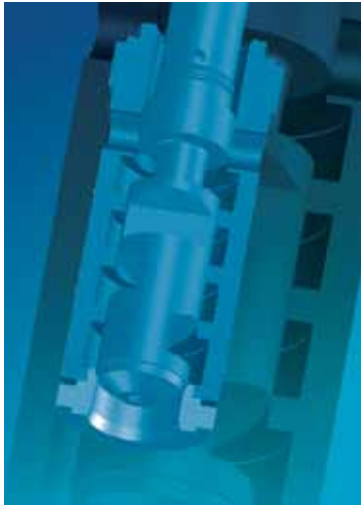

© Fisher Controls International LLC 2010 Tous droits réservés.

Fisher, NotchFlo, Cavitol et easy-e are sont des marques qui appartiennent à l'une des sociétés de la division commerciale d'Emerson Process Management, d'Emerson Electric Co. Emerson Process Management, Emerson et le logo Emerson sont des marques de commerce et des marques de service d'Emerson Electric Co. Toutes les autres marques sont la propriété de leurs propriétaires respectifs.

Le contenu de cette publication n'est présenté qu'à titre informatif et bien que tous les efforts aient été faits pour s'assurer de la qualité des informations présentées, celles-ci ne sauraient être considérées comme une garantie tacite ou explicite des produits ou services décrits par les présentes, ni de leur utilisation ou applicabilité. Toutes les ventes sont régies par nos conditions générales, disponibles sur demande. La société se réserve le droit de modifier ou d'améliorer les conceptions ou les spécifications de tels produits à tout moment et sans préavis. Ni Emerson, ni Emerson Process Management, ni aucune de leurs entités affiliées n'assument quelque responsabilité que ce soit quant au choix, à l'utilisation ou à la maintenance d'un quelconque produit. La responsabilité pour la sélection, l'utilisation ou l'entretien corrects de tout produit incombe à l'acquéreur et à l'utilisateur final.

**Emerson Process Management**  
Marshalltown, Iowa 50158 Etats-Unis  
Sorocaba, 18087 Brésil  
Chatham, Kent ME4 4QZ Royaume-Uni  
Dubai, Emirats Arabes Unis  
Singapour 128461 Singapour  
[www.EmersonProcess.com/Fisher](http://www.EmersonProcess.com/Fisher)



**Severe Service**

